

Tyra Jausort et Demy Finnhal sont heureuses. En effet, dans peu de temps commencent les **1**. Ces **2** par **3** sont super **4** et motivantes. L'esprit d'équipe et parfois de **5** est important. Jouer contre des adversaires différentes, dans des **6** différents est quelque chose de très appréciable. En plus, cette année, elles peuvent jouer avec leurs filles dans la même équipe.

**7** le **8** !

Brice Pilé et Bob lifté participent également aux interclubs Ethias. Chaque week-end, ils organisent un **9**. Bob ne boit pas d'alcool et permet à ses équipiers de faire la **10** en toute **11**, avec **12** bien évidemment. Le **13** envers l'équipe **14** est une priorité pour eux. « Si on respecte l'autre, on se respecte soi-même ! », telle est leur **15**. Quels beaux week-ends passés depuis tant d'**16** !

Pablo Final et Grant Shlem quant à eux sont des référents « Vivons **17** » dans deux clubs voisins. Ils font un suivi de **18** de tous types de **19** dans leurs installations. Ils sont des **20** importants pour l'AFT. Ils affichent et distribuent les **21** préventifs dans leurs clubs et dans l'**22** de tennis (chartes **23**, documents ADEPS, etc...). Ils ont même organisé une réunion pour les **24** de compétiteurs afin de les aider dans leur démarche d'accomplissement personnel de **25** enfants !

Andy Vibrateur et Ted Deséries sont présidents de clubs ayant obtenu le **26** VER (Volonté **27** - **28**). Ils sont sensibles à l'**29**. Ils ont aménagé un parking pour **30**, participent au **31** des balles, au tri des **32**. Ils ont même mis au point un système de **33** des eaux de pluie pour l'**34** des terrains. Leurs épouses, elles aussi, membres du **35**, organisent deux fois par an une opération « **36** ' seconde main » qui remporte à chaque fois un franc succès. « Un club **37** **38** avec une grande qualité d'**39** », telle est leur devise !

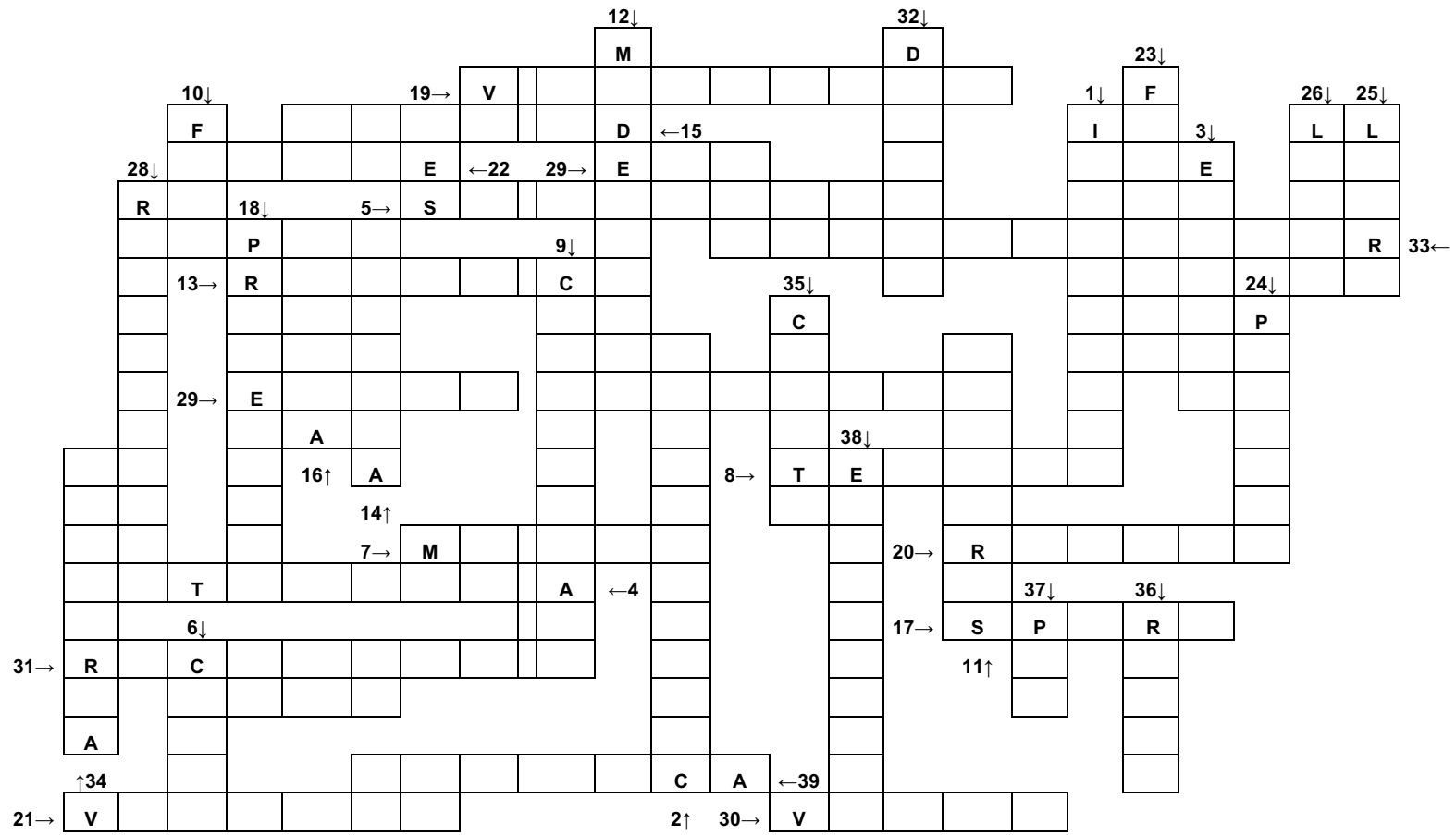

Tyra Jausort et Demy Finnhal sont heureuses. Dans peu de temps commencent les **interclubs** Ethias. Ces **compétitions** par **équipes** sont super **amusantes** et motivantes. L'esprit d'équipe et parfois de **sacrifice** est important. Jouer contre des adversaires différentes, dans des **clubs** différents est quelque chose de très appréciable. En plus, cette année, elles peuvent jouer avec leurs filles dans la même équipe. **Merci** le **tennis** !

Brice Pilé et Bob lifté participent également aux interclubs Ethias. Chaque week-end, ils organisent un **covoiturage**. Bob ne boit pas d'alcool et permet à ses équipiers de faire la **fête** en toute **sérénité**, avec **modération** bien évidemment. Le **respect** envers l'équipe **adverse** est une priorité pour eux. « Si on respecte l'autre, on se respecte soi-même ! », telle est leur **devise**. Quels beaux week-ends passés depuis tant d'**années** !

Pablo Final et Grant Shlem quant à eux sont des référents « Vivons **Sport** » dans deux clubs voisins. Ils font un suivi de **prévention** de tous types de **violences** dans leurs installations. Ce sont des **relais** importants pour l'AFT. Ils affichent et distribuent les **visuels** préventifs dans leurs clubs et dans l'**école** de tennis (chartes **fair-play**, documents ADEPS, etc...). Ils ont même organisé une réunion pour les **parents** de compétiteurs afin de les aider dans leur démarche d'**accomplissement** personnel de leurs enfants !

Andy Vibrateur et Ted Deséries sont présidents de clubs ayant obtenu le **label** VER (Volonté **Eco-Responsable**). Ils sont sensibles à l'**environnement**. Ils ont aménagé un parking pour **vélos**, participent au **recyclage** des balles, au tri des **déchets**. Ils ont même mis au point un système de **récupération** des eaux de pluie pour l'**arrosage** des terrains. Leurs épouses, membres du **comité**, organisent deux fois par an une opération « récup' seconde main » qui remporte à chaque fois un franc succès. « Un club **peu énergivore** avec une grande qualité d'**accueil** », telle est leur devise !